

SMALL VACUUM CUP INSTRUCTIONS



SPECIFICATIONS

Product Description

Vacuum cups use vacuum to mount loads temporarily or to lift and carry loads, as follows: A manual pump removes air from between the rubber pad and the contact surface; a red line on the pump's plunger serves as a vacuum indicator; a check valve allows the user to repump the cup without removing it from the contact surface; and a release mechanism allows the cup to disengage completely.

MODEL	PAD	NOMINAL DIA.	MAX. LOAD CAPACITY*
TL3AMB TL3PB1 TL3TH	TL3	3" [8 cm]	wpg.com/mccc
TL3PH1304			
RF36HG	RF36	3" x 6" [8 cm x 15 cm]	40 lbs [18 kg]
LJ45AM LJ45HG LJ45PB1	LJ45	4½" [11 cm]	40 lbs [18 kg]
LJ45PHC ¹			10 lbs [5 kg]
CE5RH CE5HG	VPCE5	5½" [13 cm]	45 lbs [20 kg]
LP6FH LP6HG LP6RH	LP6	6" [15 cm]	70 lbs [32 kg]
TL6AM TL6FH TL6HG TL6PB1 TL6RH TL6TD	TL6	6" [15 cm]	70 lbs [32 kg]

*Maximum Load Capacity includes a 3:1 safety factor and requires the following: attachment on clean, smooth, nonporous flat surfaces; a minimum vacuum level of 17½" Hg [-59 kPa]; and a friction coefficient of 1. This rating is based on tests of new vacuum cups attached to the upper, horizontal surface of static objects in ideal conditions. Many factors can reduce the capacity, including: attaching cups on vertical or inclined surfaces to lift a load or to mount a load; dynamic loading (eg, mounting loads on moving vehicles); or attaching loads that apply leverage to the cup. See www.WPG.com for more information.

Contact Surface and Environmental Conditions

Use the cup on clean, relatively smooth, nonporous surfaces, at temperatures from 0° to 120° F [-18° to 49° C] and elevation up to 5,000' [1,524 m]. Moisture or contaminants can reduce the slip resistance of the cup. Contact an authorized dealer or visit www.WPG.com for more information.

OPERATION

To Attach

- 1) Clean the contact surface and, if needed, the face of the vacuum cup (see Cleaning). CAUTION: Test the cup for staining or deformation of surfaces with light colors or soft coatings.
- 2) Position the cup so the red line will be visible if it should appear while the cup is attached.
- 3) Pump the plunger until the cup attaches completely. When the red line is hidden, the cup is ready for use.
- 4) Check the plunger frequently to make sure the cup remains securely attached. If the red line appears, pump the plunger until the red line is hidden again (see WARNINGS).

¹CAUTION: The user must be able to monitor the red line and repump the plunger whenever the cup is in use. If not, a secondary restraint may be needed to protect mounted equipment.

To Release

- 1) Secure the load.
- 2) Pull a release tab until the cup disengages completely.
CAUTION: Remove the cup when not in use. If the cup remains attached to a hot surface (eg, in direct sunlight) for an extended time, the rubber pad could bond with the surface, resulting in damage to the surface or to the pad when it is removed.

MAINTENANCE

Service

Regularly make sure the vacuum cup's air filter is in place. If not, discontinue use until the filter is replaced. Since aging and wear reduce the capacity of the rubber pad, it should be replaced at least once every 2 years or whenever damage is discovered.

If the cup does not function normally, the cup face may be dirty or damaged, or the pump may require service. First clean the cup face according to the directions to follow. If the problem persists, contact an authorized dealer or visit www.WPG.com for assistance.

Cleaning

- 1) Remove the air filter from the cup face.
- 2) Use a clean sponge or lint-free cloth to apply soapy water or another mild cleanser to the cup face; see WARNINGS and www.WPG.com for more information. CAUTION: To prevent liquid from contaminating the pump, hold the cup face-down or cover the suction hole in the filter recess.
- 3) Wipe all residue from the cup face.
- 4) Allow the cup to dry and reinstall the air filter.

Storage

Store in a clean, dry location out of direct sunlight. Protect the cup face from damage using the pad cover (when supplied) or another appropriate means.

WARNINGS

Failure to observe WARNINGS could damage the vacuum cup or the load, or cause injury to the user.

- Do not use the cup to support loads that exceed the Maximum Load Capacity or the effective capacity (see SPECIFICATIONS).
- Do not use the cup to support a person.
- Do not use the cup to support loads which could injure people if the cup disengages unexpectedly.
- Do not place the cup face against surfaces which could damage the sealing edge of the rubber pad.
- Avoid conditions that could cause the cup to slip or to disengage prematurely, such as: contaminants, cuts or scratches in the cup face or contact surface; applying the cup to porous materials; or applying pressure against the cup edge.
- Do not use the cup when the red line is visible. If the red line reappears frequently, discontinue use and see Service.
- Do not allow anything to interfere with free movement of the plunger while the cup is attached.
- Do not touch any release tab while using the cup.
- Do not leave the cup in use and unattended.
- Do not use harsh chemicals (such as solvents or gasoline) or unauthorized rubber cleaners and conditioners to clean the cup.

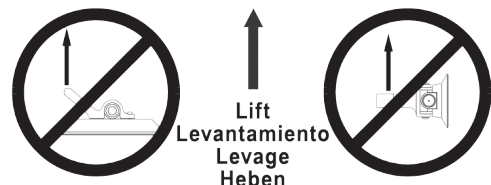

INSTRUCCIONES DE LAS VENTOSAS PEQUEÑAS



CARACTERÍSTICAS TÉCNICAS

Descripción de los productos

Las ventosas utilizan el vacío para montar temporalmente las cargas o para levantar y llevar las cargas, como se indica a continuación: Una bomba manual extrae el aire de entre el disco de goma y la superficie de contacto; una línea roja en el émbolo de la bomba sirve como indicador de vacío; una válvula de retención permite que el usuario vuelva a bombear la ventosa sin quitarla de la superficie de contacto; y un mecanismo de desprendimiento permite que la ventosa se desprenda por completo.

MODELO	DISCO	DIÁMETRO NOMINAL	MÁX. CAPACIDAD DE CARGA*
TL3AMB TL3PB1 TL3TH	TL3	3" [8 cm]	wpg.com/mccc
TL3PH1304			
RF36HG	RF36	3" x 6" [8 cm x 15 cm]	40 lbs [18 kg]
LJ45AM LJ45HG LJ45PB1	LJ45	4½" [11 cm]	40 lbs [18 kg]
LJ45PHC ¹			10 lbs [5 kg]
CE5RH CE5HG	VPCE5	5¼" [13 cm]	45 lbs [20 kg]
LP6FH LP6HG LP6RH	LP6	6" [15 cm]	70 lbs [32 kg]
TL6AM TL6FH TL6HG TL6PB1 TL6RH TL6TD	TL6	6" [15 cm]	70 lbs [32 kg]

*La Máxima capacidad de carga incluye un factor de seguridad de 3:1 y requiere lo siguiente: la adherencia en las superficies que son planas, limpias, lisas y no porosas; un mínimo nivel de vacío de 17½" Hg [-59 kPa]; y un coeficiente de fricción de 1. Este cálculo se basa en las pruebas de las ventosas nuevas que están adheridas en la superficie horizontal superior de los objetos estáticos en las condiciones ideales. Muchos factores pueden reducir la capacidad, tales como: adherir las ventosas en las superficies verticales o inclinadas para levantar una carga o montar una carga; las cargas dinámicas (p. ej. el montaje de las cargas en los vehículos en marcha); o fijar las cargas que ejercen la fuerza de palanca en la ventosa. Véase www.WPG.com para más información.

Condiciones de la superficie de contacto y Condiciones ambientales

Use la ventosa en las superficies limpias, relativamente lisas y no porosas, en las temperaturas desde 0° hasta 120° F [desde -18° hasta 49° C] y las elevaciones hasta 5.000' [1.524 m]. Los líquidos o los contaminantes pueden reducir la resistencia de la ventosa contra deslizarse. Contacte a un distribuidor autorizado o visite www.WPG.com para obtener más información.

FUNCIONAMIENTO

Adherir

- 1) Limpie la superficie de contacto y, en caso necesario, la cara de la ventosa (véase Limpieza). PRECAUCIÓN: Pruebe la ventosa en las superficies de colores claros o de revestimientos delicados, para asegurarse de que no cause ni manchas ni deformidades.
- 2) Coloque la ventosa de manera que la línea roja sea visible si aparece mientras que la ventosa se está adhiriendo.
- 3) Bombear el émbolo hasta que la ventosa se adhiere por completo. Cuando la línea roja está escondida, la ventosa está lista para usarse.
- 4) Amenudo revise el émbolo para asegurarse que la ventosa permanezca totalmente adherida. Si la línea roja aparece, bombee el émbolo hasta que la línea roja está escondida de nuevo (véase ADVERTENCIAS).
¹PRECAUCIÓN: Siempre que la ventosa esté en uso, se requiere

que el usuario pueda observar la línea roja y bombear el émbolo otra vez. Si no, es posible que necesite un dispositivo secundario para detener y proteger los equipos montados.

Desprender

- 1) Asegure la carga.
- 2) Tire de una pestaña de desprendimiento hasta que la ventosa se desprende por completo. PRECAUCIÓN: Quite la ventosa cuando no está en uso. Si la ventosa permanezca adherida a una superficie caliente (p. ej. en la luz directa del sol) por un período prolongado, el disco de goma podría pegarse a la superficie, ocasionando los daños en la superficie o en el disco cuando es quitada.

MANTENIMIENTO

Servicio

Verifique regularmente que el filtro de aire de la ventosa permanezca en su sitio. Si no lo está, deje de usar la ventosa hasta que el filtro sea reemplazado.

Ya que el envejecimiento y el uso reducen la capacidad del disco de goma, se debe reemplazarlo al menos una vez cada dos años o siempre que se descubran los daños.

Si la ventosa no funciona normalmente, es posible que la cara de la ventosa esté sucia o dañada o que la bomba requiera del servicio. Primero, limpie la cara de la ventosa de acuerdo con las instrucciones a continuación. Si el problema continúa, contacte a un distribuidor autorizado o visite www.WPG.com para obtener la asistencia.

Limpieza

- 1) Retire el filtro de aire de la cara de la ventosa.
- 2) Utilice una esponja limpia o un trapo limpio y sin pelusa para aplicar agua jabonosa u otro limpiador suave a la cara de la ventosa. Véase ADVERTENCIAS y www.WPG.com para obtener más información. PRECAUCIÓN: Para evitar que los líquidos contaminen la bomba, mantenga la ventosa con la cara hacia abajo o cubra el agujero de succión en el hueco para el filtro.
- 3) Utilice la esponja o el trapo para limpiar todo residuo de la cara de la ventosa.
- 4) Deje que la ventosa se seque y vuelva a instalar el filtro de aire.

Almacenamiento

Almacene la ventosa en un lugar limpio, seco y fuera de la luz directa del sol. Proteja la cara de la ventosa de los daños usando la cubierta de ventosa (cuando se incluye) o un otro medio apropiado.

ADVERTENCIAS

No observar las ADVERTENCIAS puede dañar la ventosa o la carga o causar las lesiones al usuario.

- No use la ventosa para soportar las cargas que excedan la Máxima capacidad de carga o la capacidad efectiva (véase CARACTERÍSTICAS TÉCNICAS).
- No use la ventosa para soportar una persona.
- No use la ventosa para soportar las cargas las cuales podrían causar lesiones a personas si la ventosa se desprende inesperadamente.
- No ponga la cara de la ventosa contra superficies que podrían dañar el borde sellador en el disco de goma.
- Evite las circunstancias que podrían ocasionar que la ventosa resbale o se desprenda prematuramente, tales como: contaminantes, cortes o rayas en la cara de la ventosa o en la superficie de contacto; aplicar la ventosa a los materiales porosos; o aplicar la presión contra la orilla de la ventosa.
- No use la ventosa cuando la línea roja es visible. Si la línea roja vuelve a aparecer frecuentemente, deje de usar la ventosa y véase Servicio.
- No permita que nada interfiera con el movimiento libre del émbolo mientras se está adhiriendo la ventosa.
- No toque ninguna pestaña de desprendimiento mientras se usa la ventosa.
- No deje la ventosa en uso sin supervisión.
- No utilice los productos químicos agresivos (tales como solventes o gasolina) ni los limpiadores y suavizantes de goma no autorizados para limpiar la ventosa.

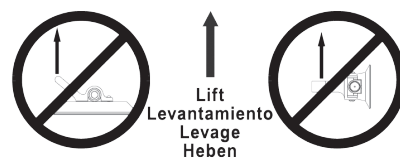

INSTRUCTIONS DES PETITES VENTOUSES



CARACTÉRISTIQUES TECHNIQUES

Description des produits

Les ventouses utilisent du vide pour fixer des charges temporairement ou pour soulever et transporter des charges, de la manière suivante : une pompe manuelle extrait de l'air d'entre le disque en caoutchouc et la surface de contact ; une ligne rouge sur le piston de la pompe sert d'un indicateur de vide ; une soupape de retenue permet que l'utilisateur pompe la ventouse de nouveau sans l'enlever de la surface de contact ; et un mécanisme de dégagement permet que la ventouse se détache complètement.

MODÈLE	DISQUE	DIA. NOMINAL	CAPACITÉ DE CHARGE MAX.*
TL3AMB TL3PB1 TL3TH	TL3	3 po [8 cm]	wpg.com/mccc
TL3PH1304			
RF36HG	RF36	3 po x 6 po [8 cm x 15 cm]	40 lbs [18 kg]
LJ45AM LJ45HG LJ45PB1	LJ45	4½ po [11 cm]	40 lbs [18 kg]
LJ45PHC ¹			10 lbs [5 kg]
CE5RH CE5HG	VPCE5	5¼ po [13 cm]	45 lbs [20 kg]
LP6FH LP6HG LP6RH	LP6	6 po [15 cm]	70 lbs [32 kg]
TL6AM TL6FH TL6HG TL6PB1 TL6RH TL6TD	TL6	6 po [15 cm]	70 lbs [32 kg]

*La Capacité de charge maximale comprend un coefficient de sécurité de 3:1 et nécessite les conditions suivantes : une adhérence sur des surfaces qui sont plates, nettes, lisses et non poreuses ; un niveau de vide minimal de 17½ po Hg [-59 kPa] ; et un coefficient de friction de 1. Ce calcul est basé sur des épreuves de ventouses nouvelles qui sont attachées sur la surface horizontale supérieure des objets statiques dans des conditions idéales. Beaucoup de facteurs peuvent réduire la capacité, tels que : l'action d'attacher des ventouses à des surfaces verticales ou inclinées pour soulever une charge ou fixer une charge ; un chargement dynamique (par ex. le montage des charges sur des véhicules en marche) ; ou l'action d'attacher des charges qui exercent de la force de levier sur la ventouse. Voyez www.WPG.com pour obtenir des renseignements supplémentaires.

Conditions de la surface de contact et de l'environnement

Utilisez la ventouse sur des surfaces nettes, relativement lisses et non poreuses, à des températures de 0° à 120° F [-18° à 49° C] et des altitudes jusqu'à 5.000' [1.524 m]. Des liquides ou des impuretés peuvent réduire la résistance de la ventouse contre glisser. Mettez-vous en contact avec un distributeur autorisé ou visitez www.WPG.com pour obtenir des renseignements supplémentaires.

MODE D'EMPLOI

Attacher

- Nettoyez la surface de contact et, si nécessaire, la face de la ventouse (voyez Nettoyage). ATTENTION : essayez la ventouse sur des surfaces avec des couleurs claires ou des revêtements mous, pour vous assurer qu'elle ne fasse pas des taches ou des difformités.
- Disposez la ventouse afin que la ligne rouge soit visible si elle apparaît pendant que la ventouse est attachée.
- Pompez le piston jusqu'à ce que la ventouse soit complètement attachée. Quand la ligne rouge est cachée, la ventouse est prête pour être utilisée.
- Examinez le piston fréquemment pour vérifier que la ventouse demeure solidement attachée. Si la ligne rouge apparaît, pompez le piston jusqu'à

ce que la ligne rouge soit cachée de nouveau (voyez AVERTISSEMENTS). ATTENTION : il faut que l'utilisateur puisse surveiller la ligne rouge et pomper le piston de nouveau pendant que la ventouse est utilisée. Sinon, il est possible qu'on doive employer un dispositif de restriction secondaire pour protéger de l'équipement monté.

Dégager

- Retenez la charge.
- Tirez sur une patte de dégagement jusqu'à ce que la ventouse se détache complètement. ATTENTION : enlevez la ventouse quand elle n'est pas employée. Si la ventouse demeure attachée de longtemps à une surface chaude (par ex. en plein soleil), le disque en caoutchouc pourrait coller à la surface et ainsi occasionner des dommages à la surface ou au disque quand il est enlevé.

ENTRETIEN

Révision

Vérifiez régulièrement que le filtre à air de la ventouse soit en place. Si non, cessez d'utiliser la ventouse jusqu'à ce que le filtre soit remplacé. Puisque le vieillissement et l'usure réduisent la capacité du disque en caoutchouc, on doit le remplacer au moins tous les 2 ans ou à n'importe quel moment qu'on trouve des dommages.

Si la ventouse ne fonctionne pas normalement, il se peut que la face de la ventouse soit salie ou abîmée, ou que la pompe demande de la révision. Pour commencer, nettoyez la face de la ventouse d'après les directives ci-dessous. Si le problème persiste, mettez-vous en contact avec un distributeur autorisé ou visitez www.WPG.com pour obtenir de l'assistance.

Nettoyage

- Extrayez le filtre à air de la face de la ventouse.
- Utilisez une éponge nette ou un chiffon net et peluche-libre pour appliquer de l'eau savonneuse ou un autre produit de nettoyage doux sur la face de la ventouse ; voyez les AVERTISSEMENTS et www.WPG.com pour obtenir des renseignements supplémentaires. ATTENTION : pour empêcher que du liquide contamine la pompe, tenez en dessous la face de la ventouse ou couvrez le trou de succion dans la cavité de filtre.
- Essuyez tout résidu de la face de la ventouse.
- Permettez que la ventouse se sèche et remettez le filtre à air en place.

Emmagasiner

Emmagasinez dans un lieu net, sec et hors du plein soleil. Utilisez le couvercle de ventouse (quand il est fourni) ou un autre moyen approprié pour protéger la face de la ventouse contre des dégâts.

AVERTISSEMENTS

Si on néglige de se conformer aux AVERTISSEMENTS, il est possible que cela abîme la ventouse ou la charge, ou occasionne des blessures à l'utilisateur.

- N'utilisez pas la ventouse pour supporter des charges qui dépassent la Capacité de charge maximale ou la capacité effective (voyez CARACTÉRISTIQUES TECHNIQUES).
- N'utilisez pas la ventouse pour supporter des personnes.
- N'utilisez pas la ventouse pour supporter des charges qui peuvent blesser des personnes si la ventouse se détache de façon inattendue.
- Ne placez pas la face de la ventouse contre des surfaces qui peuvent abîmer le bord d'étanchéité qui font partie du disque en caoutchouc.
- Évitez toutes les conditions qui peuvent faire que la ventouse glisse ou se détache prématurément, telles que : des impuretés, des coupes ou des rayures en la face de la ventouse ou en la surface de contact ; l'action d'attacher la ventouse à des matériaux poreux ; ou l'action d'exercer de la pression contre le bord de la ventouse.
- N'utilisez pas la ventouse quand la ligne rouge est visible. Si la ligne rouge réapparaît fréquemment, cessez d'utiliser la ventouse et voyez Révision.
- Ne permettez pas qu'aucune chose empêche le mouvement libre du piston pendant que la ventouse est attachée.
- Ne bougez pas aucune patte de dégagement pendant que vous utilisez la ventouse.
- Ne laissez pas une ventouse employée sans surveillance.
- N'utilisez ni des chimiques caustiques (tels que les dissolvants ou l'essence) ni des produits non autorisés pour nettoyer ou assouplir le caoutchouc de la ventouse.

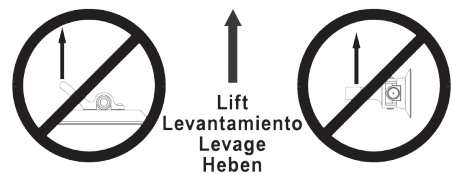

BEDIENUNGSHINWEISE FÜR KLEINE VAKUUMSAUGER



TECHNISCHE DATEN

Produktbeschreibung

Vakuumsauger nutzen Vakuum, um Lasten temporär zu montieren oder Lasten zu heben und zu tragen, wie folgt: Durch eine manuelle Pumpe wird die Luft zwischen dem Gummisaugerteller und der Kontaktoberfläche entfernt. Ein roter Warning am Pumpenkolben dient als Vakuumanzeiger. Durch ein Rückschlagventil kann der Benutzer nachpumpen, ohne den Sauger von der Kontaktoberfläche zu entfernen. Durch einen Lösemechanismus kann der Sauger vollständig gelöst werden.

TYP	SAUGERTELLER	NOMINELLER DURCHM.	MAXIMALE TRAGKRAFT*
TL3AMB TL3PB1 TL3TH	TL3	3" [8 cm]	wpg.com/mccc
TL3PH1304			
RF36HG	RF36	3" x 6" [8 cm x 15 cm]	40 lbs [18 kg]
LJ45AM LJ45HG LJ45PB1	LJ45	4½" [11 cm]	40 lbs [18 kg]
LJ45PHC ¹			10 lbs [5 kg]
CE5RH CE5HG	VPCE5	5¼" [13 cm]	45 lbs [20 kg]
LP6FH LP6HG LP6RH	LP6	6" [15 cm]	70 lbs [32 kg]
TL6AM TL6FH TL6HG TL6PB1 TL6RH TL6TD	TL6	6" [15 cm]	70 lbs [32 kg]

*Die maximale Tragkraft schließt einen Sicherheitsfaktor von 3:1 ein und benötigt folgende Bedingungen: Ansaugen auf sauberen, glatten, nicht porösen, flachen Oberflächen; ein minimales Vakuumniveau von 17½" Hg [-59 kPa]; und ein Reibungskoeffizient von 1. Diese Berechnung basiert auf Tests unter idealen Umständen mit neuen Vakuumsaugern, die an der nach oben gerichteten, horizontalen Oberfläche unbeweglicher Gegenstände angesaugt sind. Viele Faktoren können die Tragfähigkeit beeinträchtigen, wie z.B.: Ansaugen der Sauger auf vertikalen oder schiefen Oberflächen, um eine Last zu heben oder zu montieren; dynamische Belastung (z.B. die Halterung von Lasten auf fahrenden Autos); oder Befestigung von Lasten, die eine Hebelwirkung an den Saugern aufbieten. Für zusätzliche Informationen siehe www.WPG.com.

Kontaktoberfläche und empfohlene Gebrauchsbedingungen

Benutzen Sie den Sauger auf sauberen, relativ glatten, nicht porösen Oberflächen; bei Temperaturen von 0° bis 120° F [-18° bis +49° C] und Höhen bis zu 5.000' [1.524 m]. Feuchtigkeit oder Verunreinigungen können die Rutschfestigkeit des Saugers beeinträchtigen. Setzen Sie sich mit einem autorisierten Händler in Verbindung oder gehen Sie auf www.WPG.com, zusätzliche Informationen zu erhalten.

BEDIENUNG

Ansaugen

- 1) Reinigen Sie die Kontaktoberfläche, sowie wenn notwendig die Saugeroberfläche (siehe Reinigung). VORSICHT: Prüfen Sie den Einsatz des Saugers auf hellen Oberflächen oder Oberflächen mit weichem Belag auf Verfärbung oder Verformung.
- 2) Positionieren Sie den Sauger so, dass der rote Warning für Sie sichtbar wird, falls er erscheint, während der Sauger angesaugt ist.
- 3) Drücken Sie den Pumpenkolben mehrfach, bis der Sauger vollständig angesaugt hat. Wenn der rote Warning nicht mehr sichtbar ist, dann kann der Sauger benutzt werden.
- 4) Kontrollieren Sie den Pumpenkolben oft, um sicher zu sein, dass der Sauger fest angesaugt ist. Wenn der rote Warning sichtbar wird, betätigen Sie den Kolben wieder, bis der rote Warning nicht mehr sichtbar ist (siehe WARNUNGEN).

1)VORSICHT: Es ist erforderlich, dass der Bediener immer den roten Warning überwachen und den Pumpenkolben nachpumpen kann, wenn der Sauger in Gebrauch ist. Wenn nicht, kann eine sekundäre Halteeinrichtung möglicherweise erforderlich sein, um montierte Ausrüstungsgegenstände zu schützen.

Lösen

- 1) Sichern Sie die Last.
- 2) Ziehen Sie an einer Löselasche, bis der Sauger vollständig gelöst ist. VORSICHT: Entfernen Sie den Sauger, wenn dieser nicht benutzt wird. Wenn der Sauger über einen ausgedehnten Zeitraum auf einer heißen Oberfläche (z.B. im direkten Sonnenlicht) angesaugt bleibt, könnte der Gummisaugerteller an der Oberfläche kleben. So hat dies Schäden an der Oberfläche oder am Saugerteller zur Folge, wenn der Sauger entfernt wird.

WARTUNG

Instandhaltung

Kontrollieren Sie regelmäßig, ob der Luftfilter des Vakuumsaugers richtig positioniert ist. Wenn nicht, unterbrechen Sie den Gebrauch des Saugers, bis der Filter austauscht wird. Da die Tragfähigkeit des Gummisaugertellers durch Alterung und Abnutzung beeinträchtigt wird, ersetzen Sie ihn mindestens zweijährlich oder immer, wenn eine Beschädigung gefunden wird. Wenn der Sauger nicht ordnungsgemäß arbeitet, ist es möglich, dass die Saugeroberfläche verschmutzt oder beschädigt ist oder die Pumpe gewartet werden muss. Reinigen Sie zunächst die Saugeroberfläche gemäß den nachfolgenden Hinweisen. Wenn das Problem nicht behoben ist, setzen Sie sich mit einem autorisierten Händler in Verbindung oder gehen Sie zu www.WPG.com, um Hilfe zu erhalten.

Reinigung

- 1) Entfernen Sie den Luftfilter aus der Saugeroberfläche.
- 2) Benutzen Sie einen sauberen Schwamm oder ein fusselfreies Tuch, um damit Seifenwasser oder ein anderes mildes Reinigungsmittel auf der Saugeroberfläche aufzutragen. Für zusätzliche Informationen siehe WARNUNGEN und www.WPG.com. VORSICHT: Um zu vermeiden, dass Flüssigkeit die Pumpe verunreinigt, muss die Saugeroberfläche nach unten zeigen oder die Saugöffnung in der Einbuchtung für den Filter abgedeckt werden.
- 3) Wischen Sie alle Rückstände von der Saugeroberfläche.
- 4) Lassen Sie den Sauger trocknen und setzen Sie den Luftfilter wieder ein.

Lagerung

Lagern Sie den Sauger an einem sauberen und trockenen Ort, und vermeiden Sie direktes Sonnenlicht. Schützen Sie die Saugeroberfläche vor Beschädigungen mit Hilfe der Saugerkappe (falls mitgeliefert) oder anderen geeigneten Mitteln.

WARNUNGEN

Nichtbeachtung der WARNUNGEN könnte den Vakuumsauger oder die Last beschädigen, oder Verletzungen des Benutzers hervorrufen.

- Benutzen Sie den Sauger nicht, um Lasten abzustützen, welche die maximale Tragkraft oder die effektive Tragfähigkeit des Saugers überschreiten (siehe TECHNISCHE DATEN).
- Benutzen Sie den Sauger nicht, um Personen abzustützen.
- Benutzen Sie den Sauger nicht, um Lasten abzustützen, die bei einem unerwarteten Lösen Personen verletzen könnten.
- Platzieren Sie die Saugeroberfläche nicht auf Oberflächen, die die Verschluskante des Gummisaugertellers beschädigen könnten.
- Vermeiden Sie Zustände, die ein Abgleiten oder ein frühzeitiges Lösen des Saugers hervorrufen könnten, wie z.B.: Verunreinigungen, Risse oder Kratzer auf der Sauger- oder Kontaktoberfläche, Ansaugen des Saugers auf porösen Materialien oder Druckeinwirkung auf die Ränder des Saugers.
- Benutzen Sie den Sauger nicht, wenn der rote Warning sichtbar ist. Wenn der rote Warning häufig wieder sichtbar wird, unterbrechen Sie den Gebrauch des Saugers und beachten Sie die Instandhaltungshinweise.
- Lassen Sie nicht zu, dass etwas die freie Beweglichkeit des Pumpenkolbens behindert, während der Sauger angesaugt ist.
- Berühren Sie keine Löselasche, während der Sauger benutzt wird.
- Lassen Sie den Sauger nicht unbeaufsichtigt, während der Sauger benutzt wird.
- Benutzen Sie keine aggressiven Chemikalien (wie z.B. Lösungsmittel oder Benzin) und keine nicht autorisierten Gummi-Reinigungsmittel oder -Weichmacher, um den Sauger zu reinigen.



Lift
Levantamiento
Levege
Heben



VACUUM CUP PARTS

PIEZAS DE REPUESTO DE LAS VENTOSAS

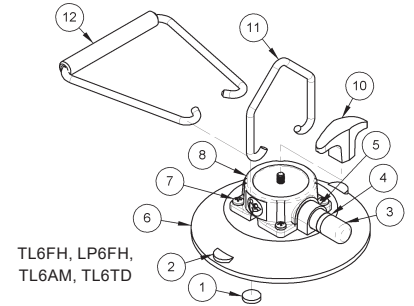
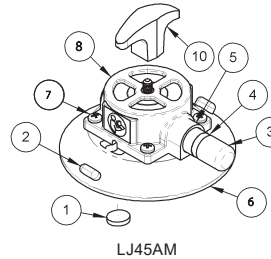
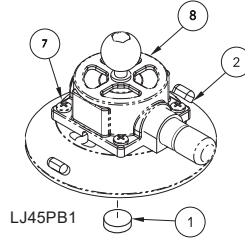
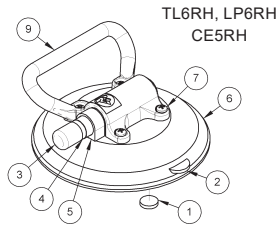
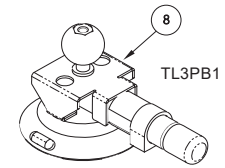
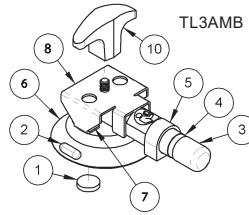
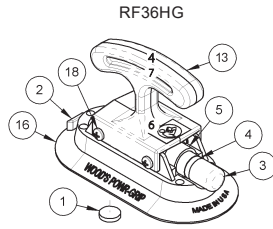
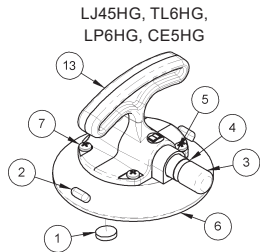

REF.	STOCK #	DESCRIPTION
1.		Air Filter
2.		Release Tab
3.		Plunger
4.		Red Line
5.	90111	Pump
6.	49345T	Vacuum Pad, 4-1/2" Dia. (LJ45)
	49372T	Vacuum Pad, 5-1/4" Dia. (VPCE5)
	49386T	Vacuum Pad, 6" Dia. (TL6)
	49426T	Vacuum Pad, 6" Dia. (LP6)
	49365T	Vacuum Pad, 3" x 6" (RF36)
	49323T	Vacuum Pad, 3" Dia. (TL3)
7.	10014	Screw, 10-32 x 7/16"
	10156	Screw, 10-32 x 1/4" (for TL3)
	10008	Screw, 10-32 x 3/8" (for RF36HG)
	10020	Screw, 10-32 x 1/2" (for polycarbonate mounts)
8.	50220	Accessory Mount, Aluminum (for Tie-Down or Flip Handle)
	50210	Accessory Mount, Aluminum, 1/4-20 Stud
	50209	Accessory Mount, Aluminum, 3/8-16 Stud
	60181	Accessory Mount, Polycarbonate, 1/4-20 Insert
	60180	Accessory Mount, Polycarbonate, 1/4-20 Stud
	60074	Accessory Mount, Polycarbonate, with 1" Ball (for LJ45PB1 or TL6PB1)
	60118	Accessory Mount, 1/4-20 Stud (for TL3)
	60075	Accessory Mount, with 1" Ball (for TL3PB1)
9.	50230	Rigid Handle
10.	15790	T-Handle (fits on 1/4-20 stud)
11.	50100	Tie-Down
12.	50102	Flip Handle
13.	60116	Handi-Grip Handle (for RF36HG)
	50205	Handi-Grip Handle

NOT SHOWN

29306MM	Pad Cover, 3"
29308	Pad Cover, 4-1/2"
29312	Pad Cover, 6"
29322AM	2-Cup Case, 4-1/2" or 6" (for Rigid Handle, Tie-Down or Flip Handle cups)
29322BM	2-Cup Case, 4-1/2" or 6" (for Handi-Grip cups)

REF.	NÚM. DE INVENTARIO	DESCRIPCIÓN
1.		Filtro de aire
2.		Pestaña de desprendimiento
3.		Émbolo
4.		Línea roja
5.	90111	Bomba
6.	49345T	Disco de goma, diá. de 11 cm (LJ45)
	49372T	Disco de goma, diá. de 13 cm (VPCE5)
	49386T	Disco de goma, diá. de 15 cm (TL6)
	49426T	Disco de goma, diá. de 15 cm (LP6)
	49365T	Disco de goma, 8 cm x 15 cm (RF36)
	49323T	Disco de goma, diá. de 8 cm (TL3)
7.	10014	Tornillo, 10-32 x 7/16"
	10156	Tornillo, 10-32 x 1/4" (para TL3)
	10008	Tornillo, 10-32 x 3/8" (para RF36HG)
	10020	Tornillo, 10-32 x 1/2" (para monturas de policarbonato)
8.	50220	Montura de accesorios, aluminio (para 'Tie-Down' o mango móvil)
	50210	Montura de accesorios, aluminio, 1/4-20 macho
	50209	Montura de accesorios, aluminio, 3/8-16 macho
	60181	Montura de accesorios, policarbonato, 1/4-20 hembra
	60180	Montura de accesorios, policarbonato, 1/4-20 macho
	60074	Montura de accesorios, policarbonato, con bola de 1" (para LJ45PB1 o TL6PB1)
	60118	Montura de accesorios, 1/4-20 macho (para TL3)
	60075	Montura de accesorios, con bola de 1" (para TL3PB1)
9.	50230	Mango fijo
10.	15790	Mango en T (para 1/4-20 macho)
11.	50100	'Tie-Down' (asa de amarre)
12.	50102	Mango móvil
13.	60116	'Handi-Grip' (para RF36HG)
	50205	'Handi-Grip'

NO SE MUESTRAN

29306MM	Cubierta de ventosa, 8 cm
29308	Cubierta de ventosa, 11 cm
29312	Cubierta de ventosa, 15 cm
29322AM	Estuche para dos ventosas, 11 ó 15 cm (para ventosas con mangos fijos, 'Tie-Down' o mango móviles)
29322BM	Estuche para dos ventosas, 11 ó 15 cm (para ventosas con mangos 'Handi-Grip')



PIÈCES DE RECHANGE DES VENTOUSES ERSATZTEILE DER VAKUUMSAUGER

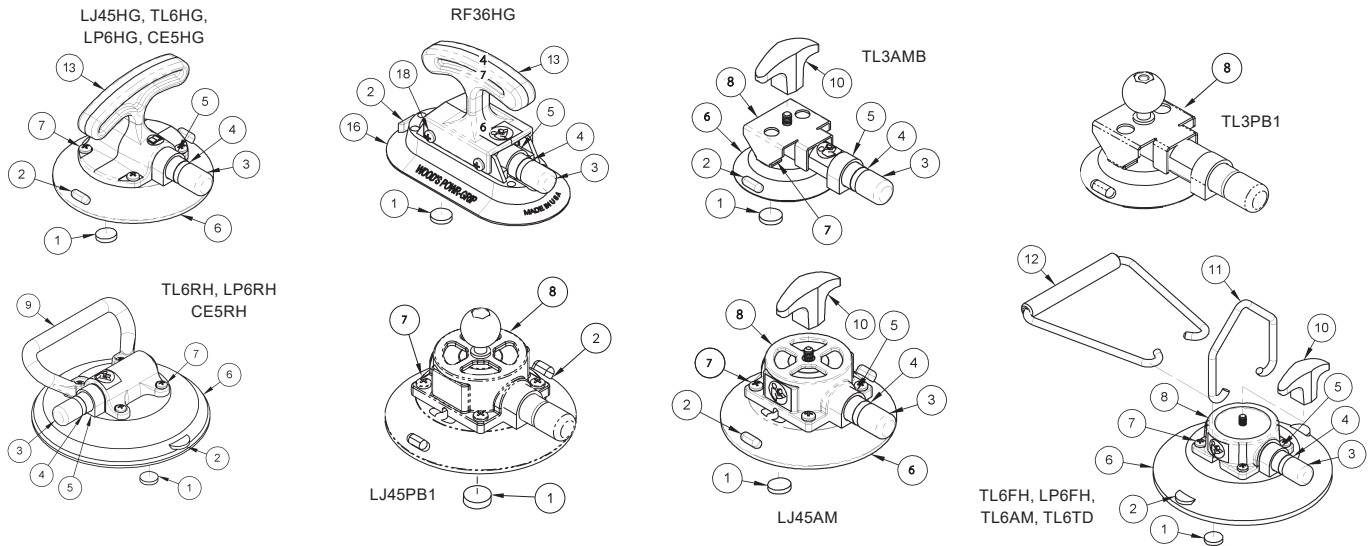

RÉF.	NO. DE STOCK	DESCRIPTION	VERW. LAGER-NR.	BEZEICHNUNG
1.		Filter à aire	1.	Luftfilter
2.		Patte de dégagement	2.	Löselasche
3.		Piston	3.	Pumpenkolben
4.		Ligne rouge	4.	roter Warnring
5.	90111	Pompe	5.	90111
6.	49345T	Disque à vide, dia. de 11 cm (LJ45)	6.	49345T
	49372T	Disque à vide, dia. de 13 cm (VPCE5)		49372T
	49386T	Disque à vide, dia. de 15 cm (TL6)		49386T
	49426T	Disque à vide, dia. de 15 cm (LP6)		49426T
	49365T	Disque à vide, 8 cm x 15 cm (RF36)		49365T
	49323T	Disque à vide, dia. de 8 cm (TL3)		49323T
7.	10014	Vis, 10-32 x 7/16 po	7.	10014
	10156	Vis, 10-32 x 1/4 po (para TL3)		10156
	10008	Vis, 10-32 x 3/8 po (para RF36HG)		10008
	10020	Vis, 10-32 x 1/2 po		10020
8.	50220	(pour montures de polycarbonate) Monture des accessoires, aluminium	8.	50220
	50210	(pour poignée d'ancrage ou poignée basculante) Monture des accessoires, aluminium, 1/4-20 mâle		50210
	50209	Monture des accessoires, aluminium, 3/8-16 mâle		50209
	60181	Monture des accessoires, polycarbonate, 1/4-20 femelle		60181
	60180	Monture des accessoires, polycarbonate, 1/4-20 mâle		60180
	60074	Monture des accessoires, polycarbonate, avec boule de 1 po (para LJ45PB1 ou TL6PB1)		60074
	60118	Monture des accessoires, 1/4-20 mâle (para TL3)		60118
	60075	Monture des accessoires, avec boule de 1 po (para TL3PB1)		60075
9.	50230	Poignée rigide	9.	50230
10.	15790	Poignée en T (pour 1/4-20 mâle)	10.	15790
11.	50100	Poignée d'ancrage	11.	50100
12.	50102	Poignée basculante	12.	50102
13.	60116	Poignée «Handi-Grip» (pour RF36HG)	13.	60116
	50205	Poignée «Handi-Grip»		50205
	29306MM	Couvercle de ventouse, 8 cm		29306MM
	29308	Couvercle de ventouse, 11 cm		29308
	29312	Couvercle de ventouse, 15 cm		29312
	29322AM	Boîtier deux ventouses, 11 ou 15 cm (pour ventouses avec poignées rigides, d'ancrage ou basculantes)		29322AM
	29322BM	Boîtier deux ventouses, 11 ou 15 cm (pour ventouses avec poignées «Handi-Grip»)		29322BM
		PAS MONTRÉS		OHNE ABBILDUNG
				Saugerkappe, 8 cm
				Saugerkappe, 11 cm
				Saugerkappe, 15 cm
				Zwei-Sauger Koffer, 11 oder 15 cm (für Sauger mit starren Handgriffen, Bügeln oder beweglichen Handgriffen)
				Zwei-Sauger Koffer, 11 oder 15 cm (für Sauger mit Handi-Griffen)

