

Installation Instructions for 336 Series Panic Bar Exit Devices
Installation de barres antipaniques et de dispositifs de sortie 336
Instrucciones de instalación para dispositivos de salida de barra antipánico 336

Before installing device, please check:

1. If door is fitted and hung correctly.
2. Size of exit device, function and design...
 - 2.1. 36" doors can be cut to fit doors down to 30" wide.
 - 2.2. hand of device against intended application.

Avant d'installer le dispositif, bien vérifier :

1. Si la porte est bien posée et bien installée.
2. La grandeur, la fonction et la conception du dispositif de sortie.
 - 2.1. Couper une porte de 36 po pour l'adapter à une ouverture plus petite, jusqu'à 30 po de large.
 - 2.2. Le côté (droit ou gauche) d'utilisation du dispositif

Antes de instalar el dispositivo, comprobar:

1. Si la puerta está instalada y colgada correctamente.
2. El tamaño del dispositivo de salida, función y diseño
 - 2.1. Las puertas de 36" se pueden cortar para adaptarse a puertas de 30" de ancho.
 - 2.2. Lado del dispositivo contra la aplicación

Surface of door for exit device applied must be flush /
 La surface de la porte doit être égale au dispositif de sortie /
 La superficie de la puerta debe estar al mismo nivel que el dispositivo de salida

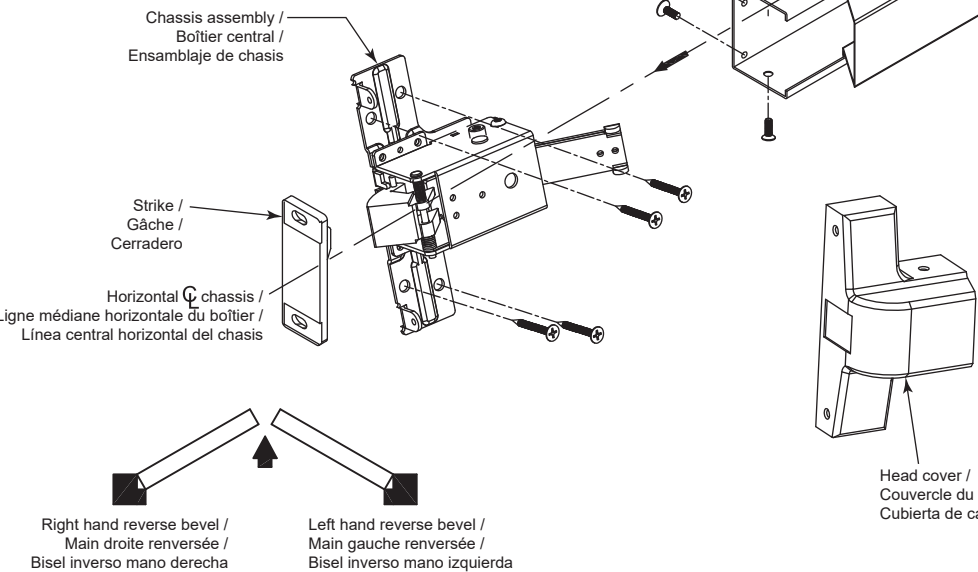
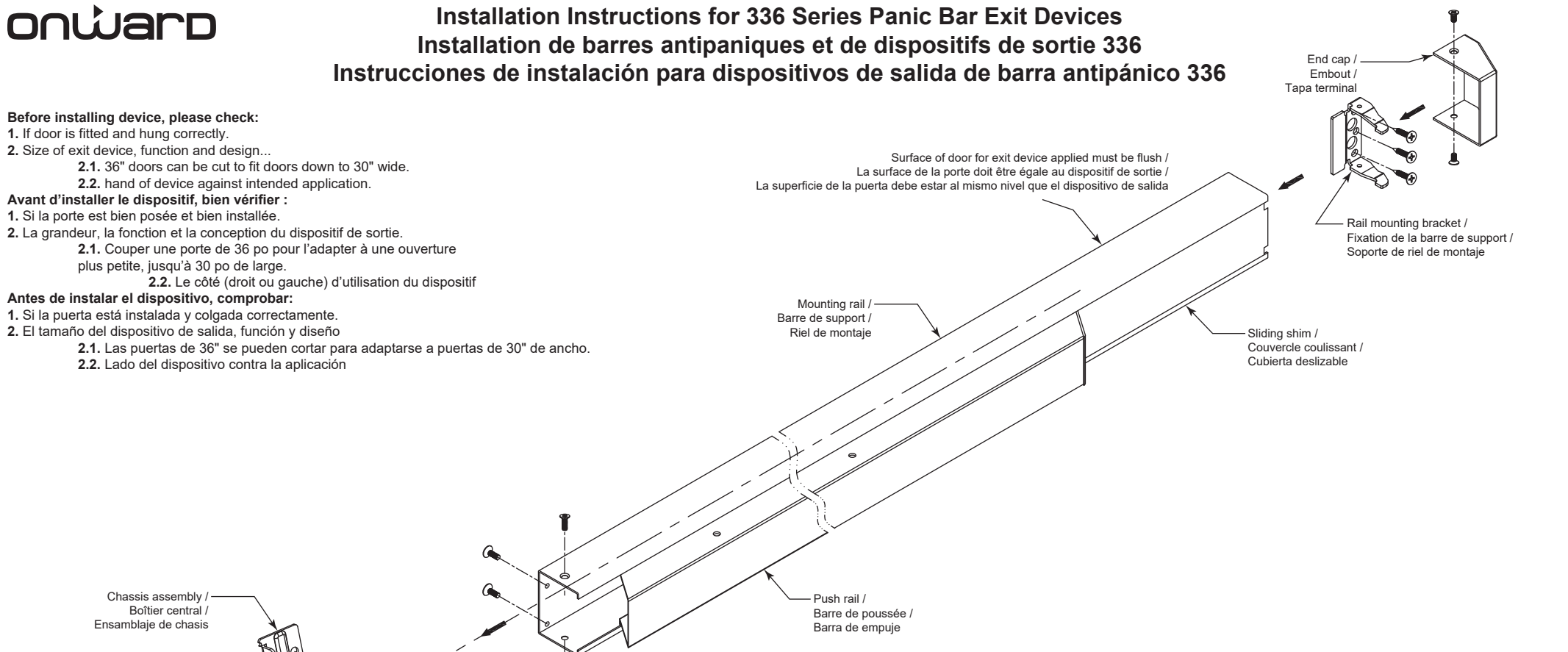

1.3. Install lever, knob, or trim
1.3. Installer le levier, le bouton ou la garniture
1.3. Instalación de palanca, tirador o moldura

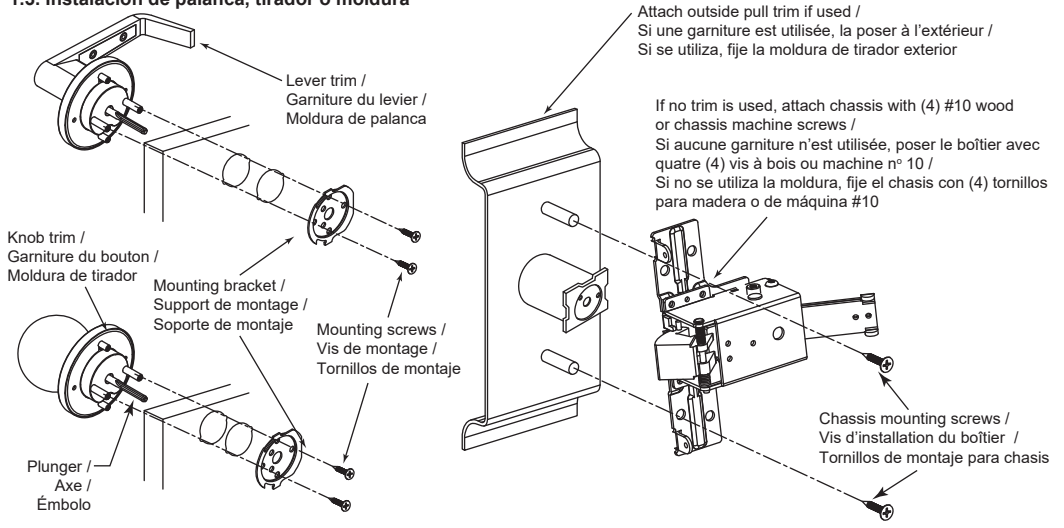

Types of Installation
Types d'installation
Tipos de instalación

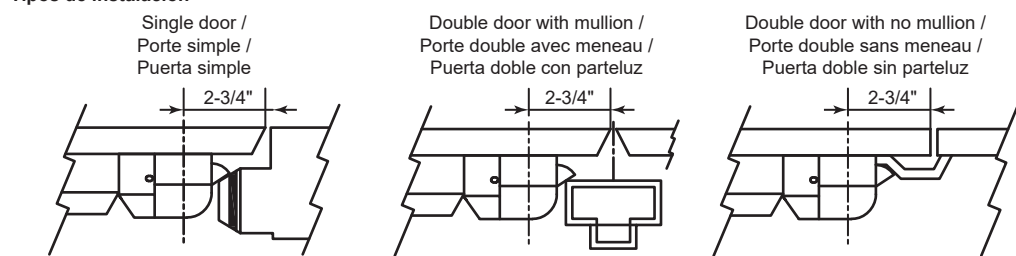

1. Apply hardware

1. Installation de la quincaillerie
1. Aplicación de herrajes

1.1. Drill holes

Mark door face and drill holes in accordance with the suggested diameters. See attached template.

1.1. Percer les trous

Sur la façade de la porte, marquer l'emplacement des trous à perforer en fonction des diamètres suggérés. Voir le gabarit ci-joint

1.1. Perforación de agujeros

Marque la cara de la puerta y perfore los agujeros de acuerdo con los diámetros sugeridos. Vea la plantilla adjunta.

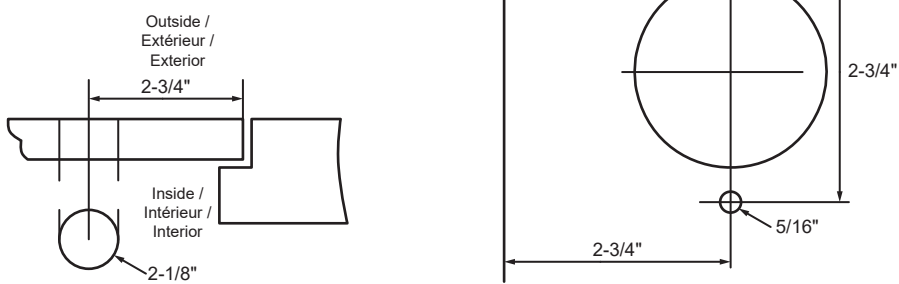

1.2. Install cylinder

- A. Insert the cylinder through cylinder ring and through the hole in door. Keep the tail piece horizontal.
- B. Mount liner on inside of door.
- C. Tailpiece projection over inside of door is suggested in the range of 9/32" to 15/32".

If necessary, use pliers to bend and cut to desired length.

1.2. Installer le cylindre

- A. Insérer le cylindre dans l'anneau du cylindre puis dans le trou de la porte en maintenant sa tige horizontalement.
- B. Monter la plaque de recouvrement sur la partie intérieure de la porte.
- C. La plage de projection suggérée pour la tige du cylindre varie de 9/32 po à 15/32 po, à l'intérieur de la porte.

1.2. Instalación del cilindro

- A. Inserte el cilindro a través del aro del cilindro y a través del agujero de la puerta. Mantenga la pieza de inserción en posición horizontal.
- B. Monte la placa de recubrimiento en el interior de la puerta.
- C. Se sugiere que la proyección de la pieza de inserción sobre el interior de la puerta sea de 9/32" a 15/32". Si es necesario, utilice pinzas para doblarla y cortarla a la longitud deseada.

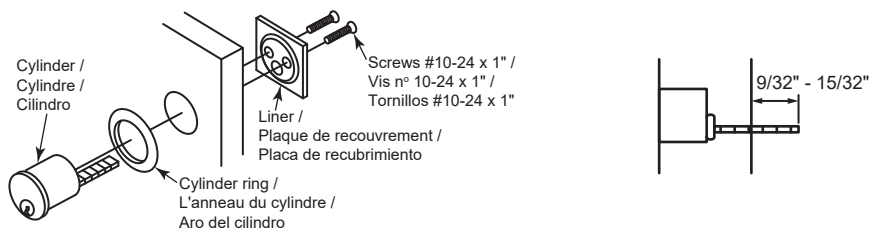

2. Install rail assembly

- a. Check the size of device and if cutting to length is required.
- b. Determine the cut off length "X" by subtracting 1-3/4" from "Y". Mark cut off point on mounting rail.
- c. Depress arm into rail opening and slide rail onto chassis. Level rail and fasten chassis and mounting plate.

2. Assemblage de la barre

- a. Vérifier la longueur du dispositif pour voir si une coupe est requise.
- b. Déterminer la longueur à couper « X » en soustrayant 1-3/4 po de « Y ». Marquer le point de coupe sur la barre de support.
- c. Enfoncer le bras dans l'ouverture de la barre et glisser la barre dans le boîtier. Mettre la barre de niveau puis fixer le boîtier et la plaque de montage.

2. Colocar ensamblaje de riel

- a. Comprobar el tamaño del dispositivo si se corta a la longitud que se requiere.
- b. Determinar la longitud de corte de "X" restando 1-3/4" de "Y". Marcar punto de corte en el riel de montaje.
- c. Presionar el brazo en la abertura del riel y deslizar el riel sobre el chasis. Nivelar el riel y sujetar el chasis y la placa de montaje.

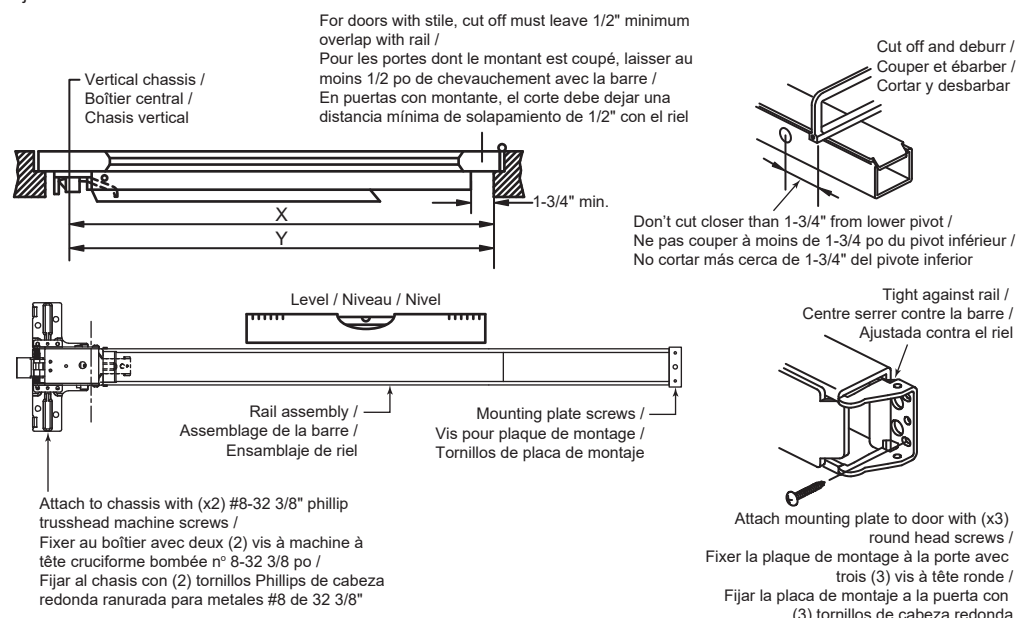

3. Install rail cover and strike

- a. Attach the cover to the chassis with (x4) #8 trusshead machine screws.
- b. Attach the end cap to the mounting plate with (x2) cover screws.
- c. Attach strike to door stop with (x2) strike screws and lock washers.

3. Installer le couvercle

- a. Poser les couvercles sur les boîtiers du haut et du bas avec les quatre (4) vis incluses pour chacun.
- b. Poser l'embout sur la plaque de montage avec les deux (2) vis incluses.
- c. Poser le couvercle sur le boîtier avec les quatre (4) vis à machine #8 à tête cruciforme bombée incluses.

3. Instalar cubierta y cerraderos

- a. Fijar la cubierta al chasis con (4) tornillos de cabeza redonda ranurada #8.
- b. Fijar la tapa terminal a la placa de montaje con (2) tornillos de cierre.
- c. Fijar el cerradero al tope de puerta con (2) tornillos de cerradero y arandelas de seguridad.

